

# SAHARA



**IT**\_\_Le procedure di lavorazione di quest'articolo e le tecniche pregiate di smaltatura a ossidi ne fanno un prodotto di assoluto rilievo. Eventuali imperfezioni morfologiche, concentrazioni o eventuali discontinuità cromatiche fanno parte della natura artigianale del prodotto e ne esaltano l'unicità.

**EN**\_\_The workmanship used to create these items and the prestigious techniques using oxide-based glazes make this a product of the highest level. Any visible imperfections, concentrations or breaks in colour are part of the handcrafted nature of the product and a result of its unique beauty.

**FR**\_\_Les procédés de traitement de cet article et les techniques raffinées d'émailage avec des oxydes en font un produit absolument remarquable. Les éventuelles imperfections morphologiques, concentrations ou discontinuités de couleur sont dues à la nature artisanale du produit et subliment son caractère unique.

**DE**\_\_Die Verarbeitungsverfahren dieses Artikels und die kunstvollen Oxid-Emailierungs-Techniken machen ihn zu etwas Besonderem. Eventuelle morphologische Unvollkommenheiten, Konzentrationen oder Diskontinuitäten der Farbe sind Teil des handwerklichen Charakters des Produkts und bringen dessen Einzigartigkeit zur Geltung.

**ES**\_\_Los procedimientos de fabricación de este producto y las precisadas técnicas de esmaltado con óxidos lo convierten en un producto de importancia indiscutible. Posibles imperfecciones morfológicas, concentraciones o discontinuidades cromáticas forman parte de la naturaleza artesanal y destacan su carácter único.

**PT**\_\_Os procedimentos de produção deste artigo e as técnicas sofisticadas de esmaltagem com óxidos fazem deste um produto de grande valor. Eventuais imperfeições morfológicas, concentrações ou eventuais descontinuidades cromáticas fazem parte da natureza artesanal do produto e exaltam a sua exclusividade.

**NL**\_\_Door de bewerkingsprocedure en de waardevolle glazuurtechnieken, op basis van oxide, is dit artikel een absoluut doordacht en uitstekend product. Eventuele morfologische onvolkomenheden, concentratie of discontinuïteit van de kleur zijn het teken dat het product op ambachtelijke wijze werd vervaardigd waardoor elk exemplaar uniek is.

**SV**\_\_De bearbetningsprocedurer och glaseringstekniker som använts vid framställningen av denna produkt är vad som gör den så unik. Eventuella imperfektioner i form eller koncentration och kromatiska oregelbundenheter är en del av produktens hantverk och framhåver dess särprägel.

**NO**\_\_Prosedyrene for tilvirking av dette produktet og teknikkene av emaljering og oksidering av høy kvalitet gjør det til et helt enestående produkt. Eventuelle feil i utformingen, konsentrasjoner eller eventuelle kromatiske brudd er en del av produktets håndverk og gjør det bare enda mer unikt.

**FI**\_\_Tämän tuotteen erityisen työstömenetelmät ja arvossa pidetyt oksidilasitustekniikat tekevät siitä arvostetun. Mahdolliset morfoloogiset puutteet, paakut tai värilen vaihtelut kuuluvat käsin tehdyn tuotteen luonteeseen ja ne korostavat tuotteen yksilöllisyyttä.

**PL**\_\_Procedury obróbki tego wyboru oraz wyrafinowane techniki emalowania tlenkowego czynią ten produkt wyjątkowym. Eventualne niedoskonałości morfolologiczne, skoncetrowanie lub ewentualne nierówności kolorystyczne są wpisane w naturę tego wyrobu rzemieślniczego i podkreślają jego niepowtarzalny charakter.

**CS**\_\_Díky zpracování a použitým prestižním technikám je tento výrobek skutečně mimořádný. Případné morfologické nedokonalosti, koncentrace nebo barevné odlišnosti jsou součástí řemeslného zpracování a potvrzují jedinečnost výrobku.

**SK**\_\_Výrobné postupy tohto výrobku a vzácne techniky glazúry oxidovaním z neho robia zvlášť významný kus. Prípadné morfológické nedokonalosti, koncentrácia alebo možná prerušovaná farebnosť je súčasťou remeselných vlastností výrobku a vyzdvihujú jeho jedinečnosť.

**SL**\_\_Edinstvenost izdelka je rezultat postopkov obdelave in dragocenih tehnik emajliranja z oksidi. Vse morebitne morfološke nepravilnosti, koncentracije ali morebitne barvne nestabilnosti so del obrtnega izdelka in poudarjajo njegovo edinstvenost.

**BG**\_\_Процедурите за обработка и техниките за емайлиране с използване на оксиди правят този продукт изключителен. Eventualните морфологични несъвършенства, концентрации или eventualните цветови дефекти са част от занаятчийското естество на продукта и подчертават неговата уникалност.

**HR**\_\_Ovaj izvanredan proizvod izrađuje se primjenom posebnih tehnika izrade i jedinstvenih tehnika emajliranja. Zanatska izrada proizvoda očituje se u mogućim strukturnim nedostacima, nakupinama ili mogućim neujednačenostima boje koje ističu njegovu posebnost.

**SQ**\_\_Procedurat e prodhimit të këtjy artikulli dhe teknikat e vlefshme të smaltimit me okside i japin produktit një rëndësi absolute. Papërsosuritet e mundshme morfologjike, përqendrimet ose ndonjë pavazhdimësi kromatike, janë pjesë e natyrës artizanale të produktit dhe nxjerrin në pah karakteristikën e tij unike.

**SR**\_\_Postupak obrade ovog komada, kao i tehnike farbanja i oksidacije, čine ga apsolutno unikatnim proizvodom. Eventualne nesavršenosti, razlike u koncentraciji i eventualne hromatske neujednačenosti boje sastavni su deo njegove umetničke vrednosti i čine ga jedinstvenim.

**TR**\_\_Bu ürünün işleme prosedürleri ve oksit parlama teknikleri ürüne mutlak bir önem kazandırmaktadır. Olası morfolojik kusurlar, konsantrasyonlar veya olası kromatik süreksizlikler ürünün el yapımı doğa yapısının bir parçasıdır ve özelliğini artırır.

**SH**\_\_Postupci obrade ovog predmeta i skupocene tehnike emajliranja oksidima čine ga proizvodom od izuzetne vrijednosti. Eventualne morfološke nepravilnosti, koncentracija ili diskontinuitet boje dio su zanatske prirode proizvoda i naglašavaju njegovu jedinstvenost.

**EL**\_\_Οι διαδικασίες επεξεργασίας του παρόντος αντικειμένου και οι σημαντικές τεχνικές επισμάλτωσης με οξείδια το καθιστούν ένα απολύτως εξαιρετικό προϊόν. Οποιοδήποτε μορφολογικές ατέλειες, συγκεντρώσεις ή οποιοδήποτε χρωματική ασυνέχεια αποτελούν μέρος της βιοτεχνικής φύσης του προϊόντος και τονίζουν την μοναδικότητά της.

**RU**\_\_Благодаря особой процедуре обработки и тонкой технике эмалирования с применением окислов данный светильник представляет собой высокохудожественное изделие. Возможные неровности формы, наличие участков с особо густой или неравномерной окраской характерны для изготовленных вручную изделий и подчеркивают их уникальность.

**UK**\_\_Процес виготовлення виробу та висококісна виробнича техніка емалювання оксидами металів перетворюють його на престижний витвір мистецтва. Будь-який морфологічний дефект, насиченість чи хроматичний розрив колірної гармонії вважаються частиною ручної роботи та підкреслюють унікальність виробу.

**LV**\_\_Šī izstrādājuma veidošanas laikā izmantojamās apstrādes un oksīdu emaljēšanas metodes padara to par īpaši vērtīgu produktu. Morfoloģiskās nepilnības, krāsu koncentrācijas vai iespējami pārtrūkumi ir šī izstrādājuma amatnieciska rakstura daļa un izceļ tā unikālītāti.

**LT**\_\_Šis gaminyis yra išskirtinis dėl jo apdirbimo procedūrų ir pažangių glazūravimo oksidais metodų. Galimi morfolooginiai trūkumai, spalvų koncentracijos ar atspalvių nenuoseklumas yra neatsiejami nuo gaminio meninio pobūdžio ir tuo patvirtėja unikalumą.

**ET**\_\_Tänu töötlemisprotseduurile ja kvaliteetsetele oksiidipõhistele sulatamistehnikatele on tegemist ainulaadse tootega. Võimalikud vormilised või koostise ebatäpsused või värvi ebaühtlus on kunstilise eseme loomupärased omadused ja rõhutavad selle eripära.

**ZH**\_\_本产品采用精工制成，珍贵氧化上釉工艺造就绝美风范。形态不同、色彩深浅与断续效果皆为手工工艺特色，彰显独一无二之美韵。

**KO**\_\_이 기기는 최상의 산화제를 사용한 고급 글레이징 기술과 작업 방식을 사용했습니다.

**JA**\_\_製造過程及び酸化物釉薬利用という技術は、非常に重要な価値をこの製品に与えています。形のゆがみ、色彩の微妙な違いがありますが、それこそが職人の手作業による証拠であり、他にはない唯一の作品である証しです。

**HI**\_\_ बहुमूल्य तकनीक और ऑक्साइड इनैमलिंग के कारण यह उत्पाद एकदम उम्दा किस्म का है। किसी भी तरह की रूपात्मक खीमियां या क्रोमैटिक अनिर्तरता हस्तशिल्प के कारण हैं और प्रोडक्ट की विशिष्टता बढ़ते हैं।

**HE**\_\_ נהלי עבודה של פריט זה ושיטות הציפוי המובחרות באמצעות תחמוצות הפוכים אותו למוצר חשוב מאין כמוהו. כתמי צבע או חוסר צבע הם חלק מאופיו של המוצר כמוצר שנעשה בעבודת יד ומדגישים את ייחודו.

**AR**\_\_ إن عمليات تصنيع هذا المنتج والتقنيات الممتازة المستخدمة في الطلي بالأكاسيد هي كلها أمور تجعل من هذا المنتج منتجاً رائعاً. إذا كانت هناك أية عيوب في شكل المنتج أو إن وجدت عيوب في شكل المنتج أو إن وجدت أية تكتلات أو تباينات لونية، فإن هذا هو دليل على أن المنتج مصنوع باليد وعلى جماله الفريد.

SE667KB  
SE667KV  
SE668KB  
SE668KV

SE669KB  
SE669KV  
SE670KB  
SE670KV

220-240 V.  
max 1x70W - E27

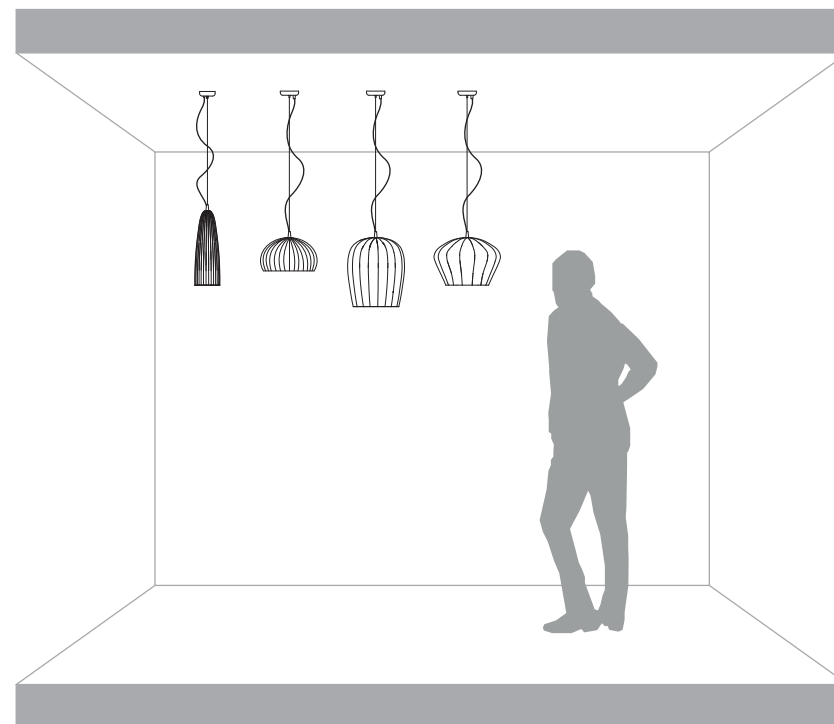

Karman srl

Via A. Grandi, San Martino del piano, 61034 Fossombrone (PU), Italy  
p.iva 02175640412 tel +39 0721 71 5042 r.a fax +39 0721 716640 - [www.karmanitalia.it](http://www.karmanitalia.it)



# C - 01

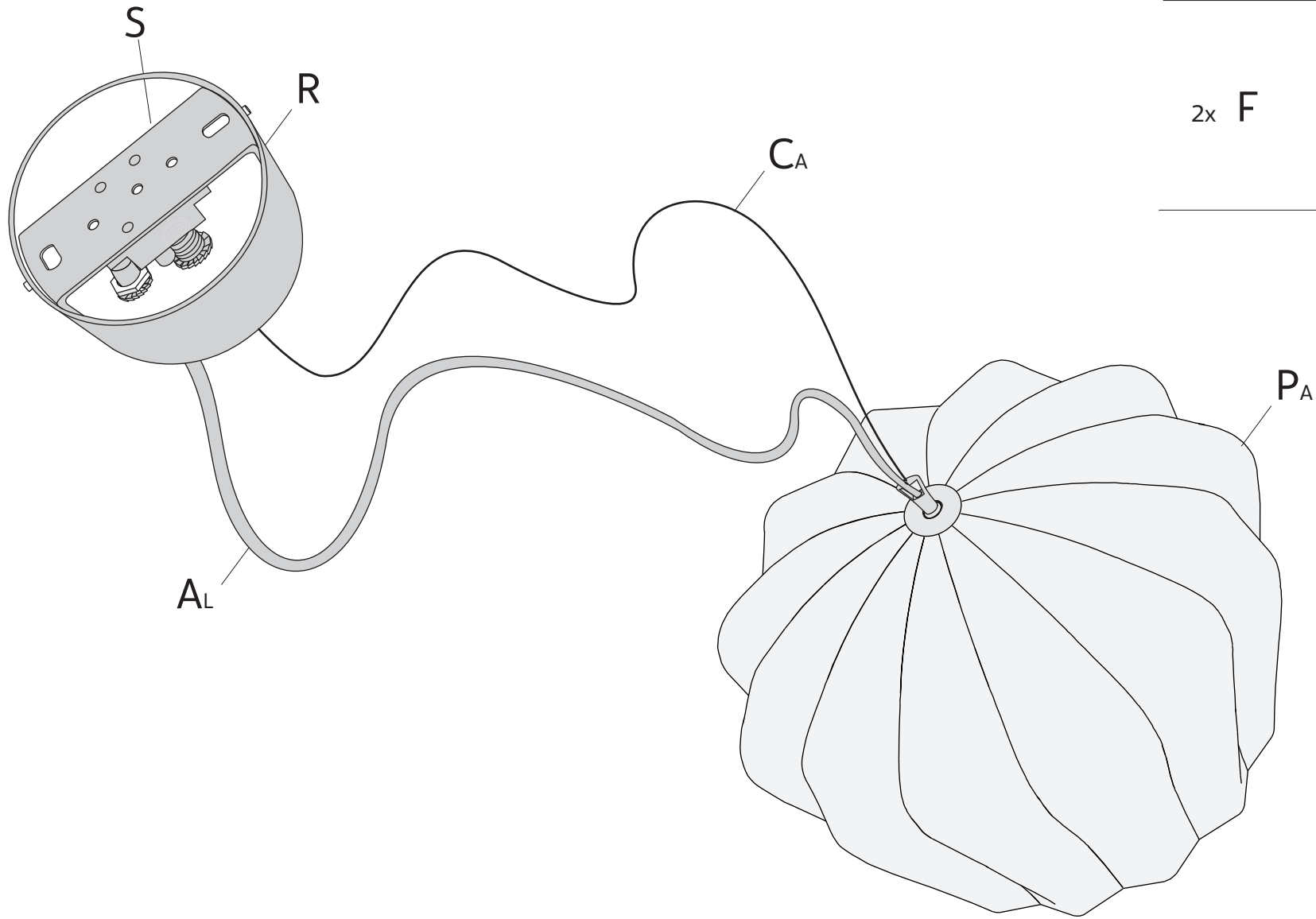

2x F

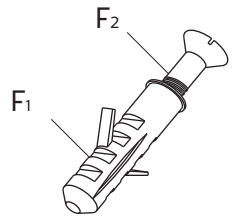

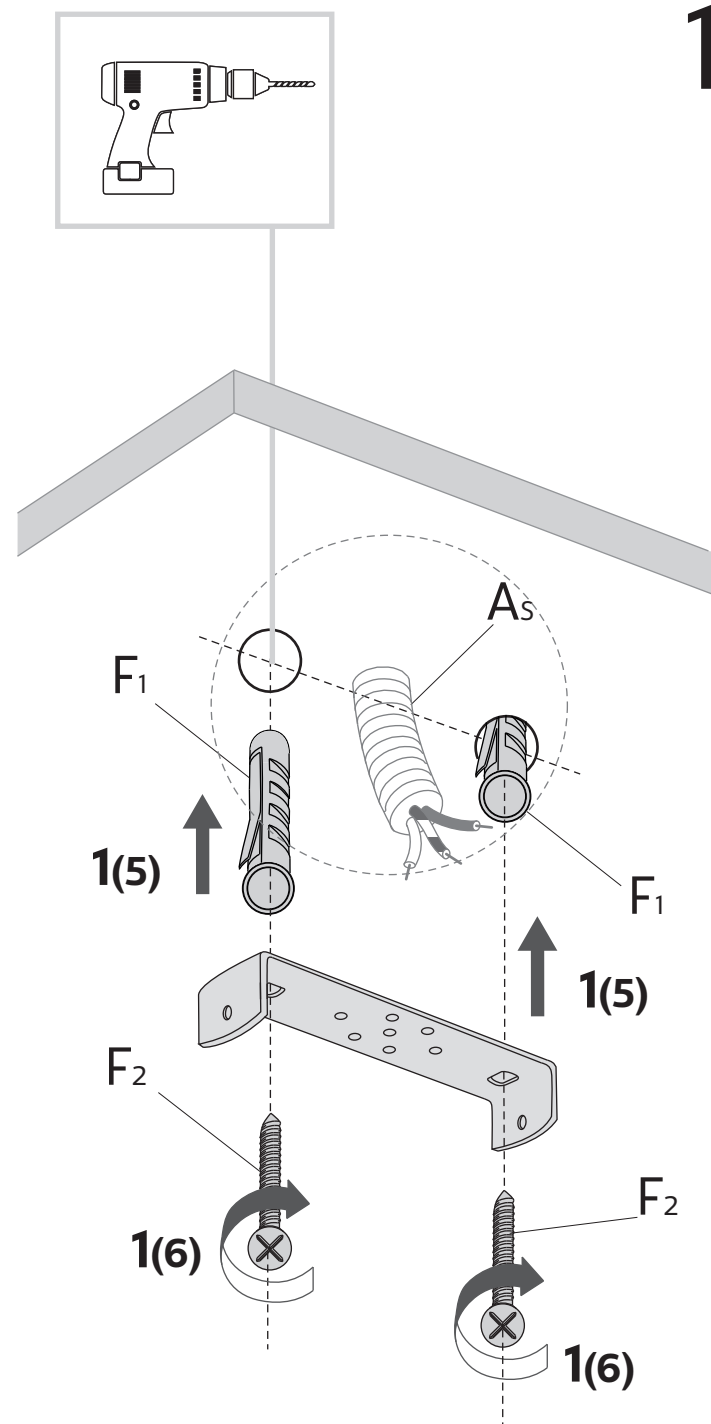
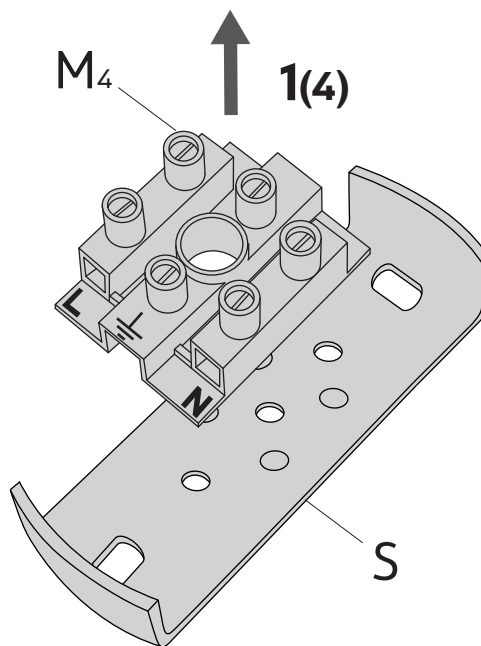
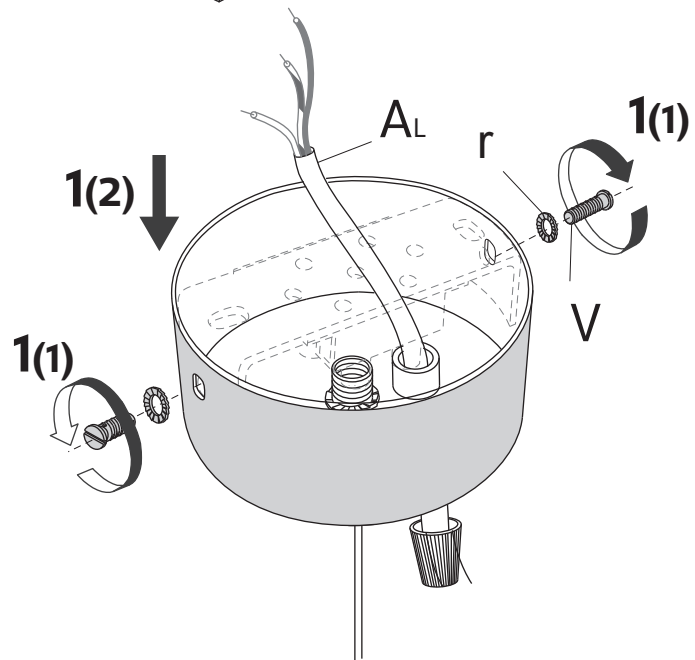
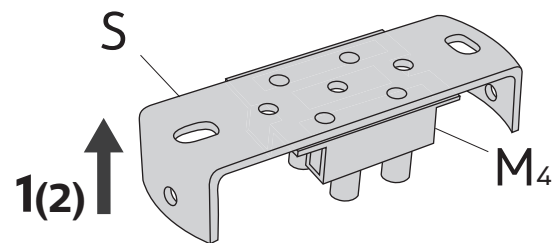
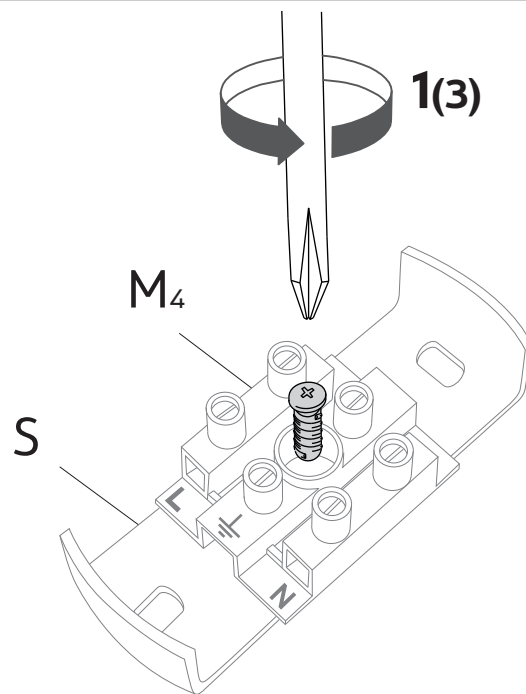
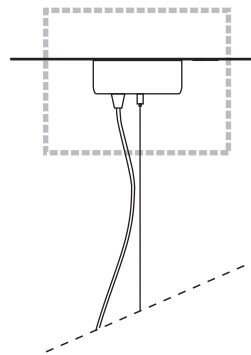
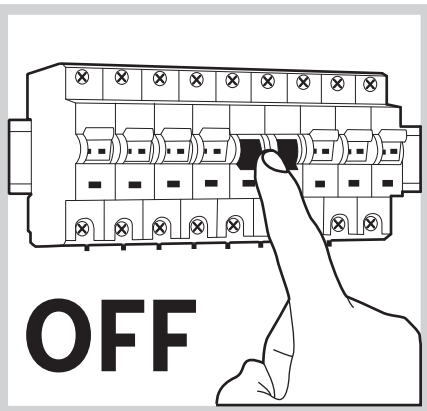



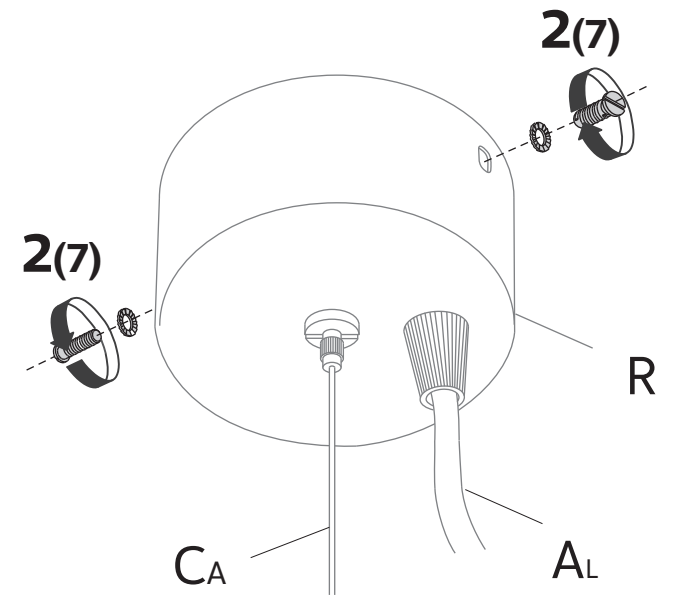
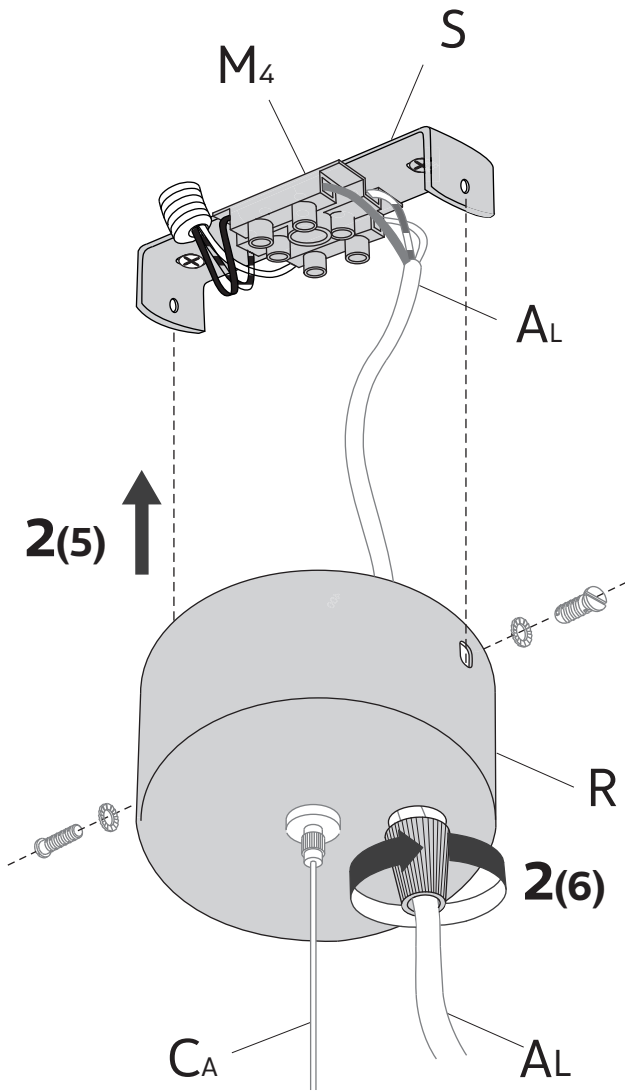
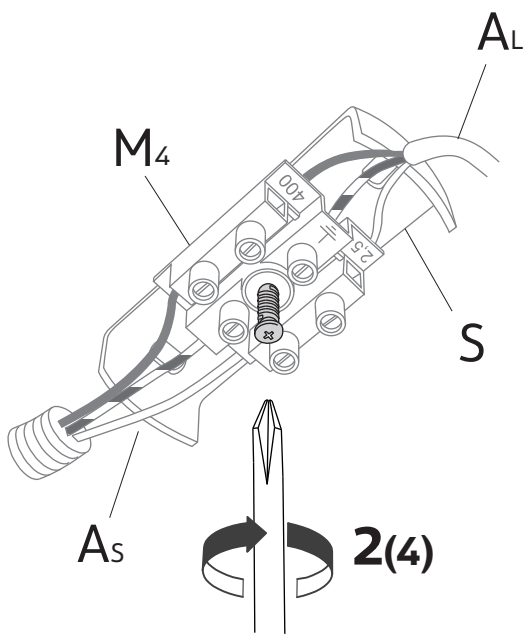
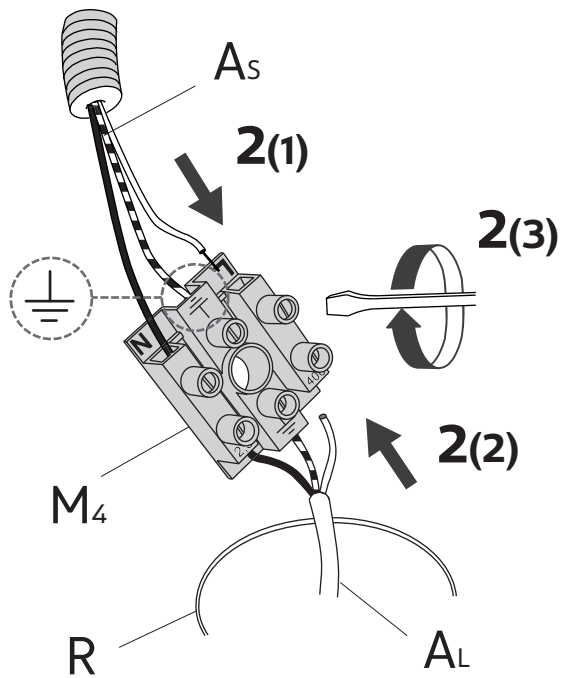

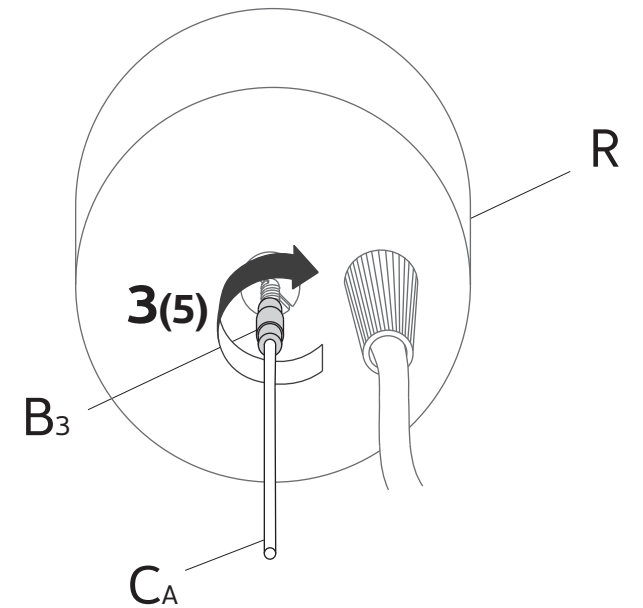
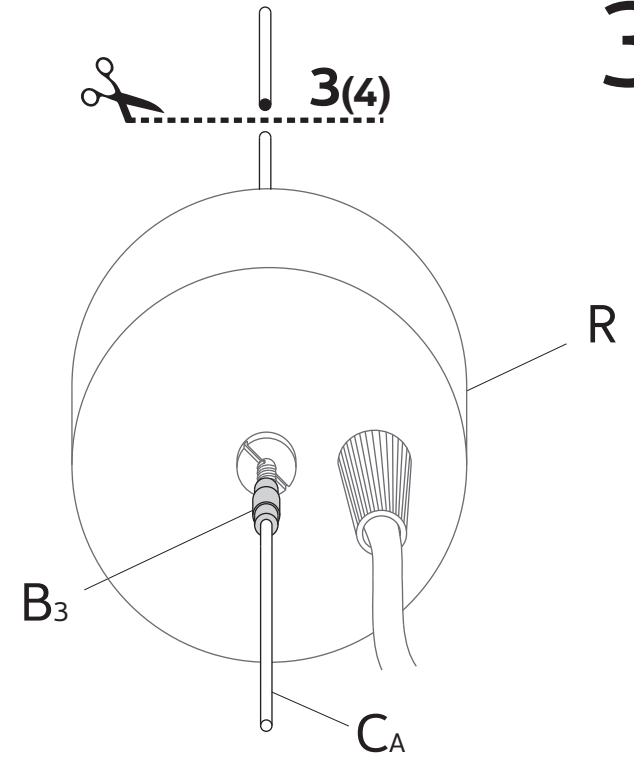
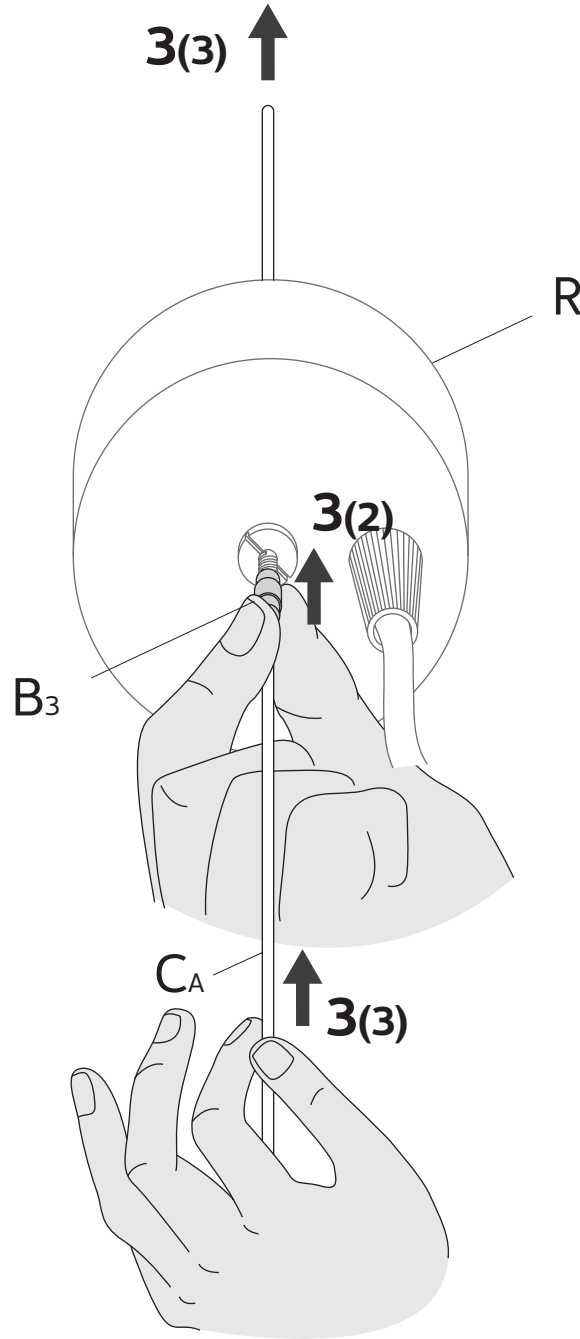
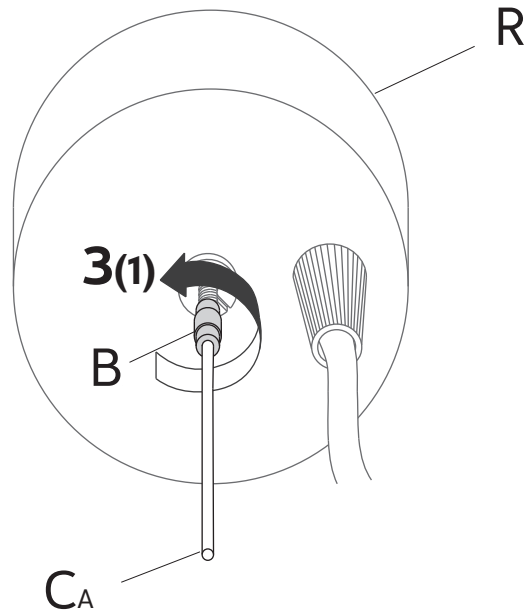
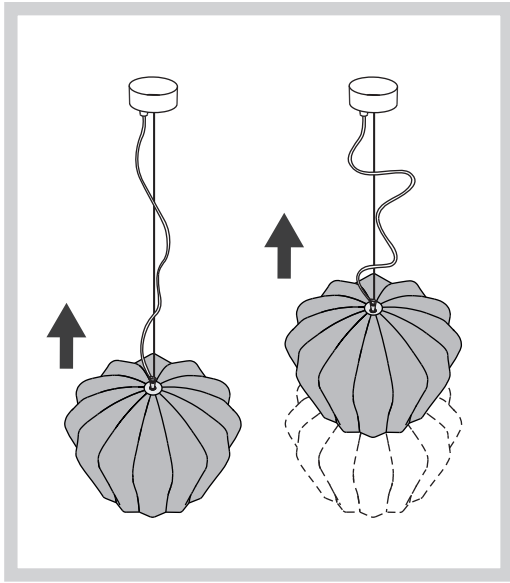

3

